

BF 150.10

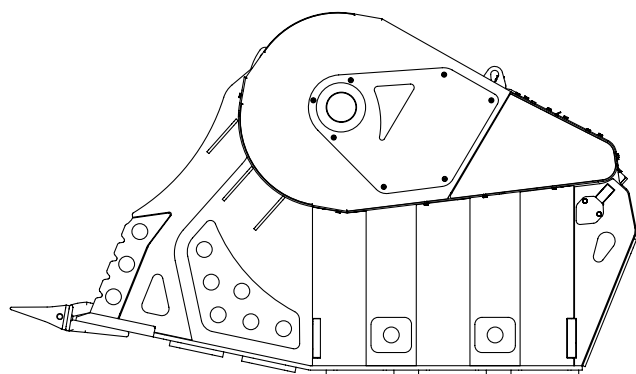

3560 mm

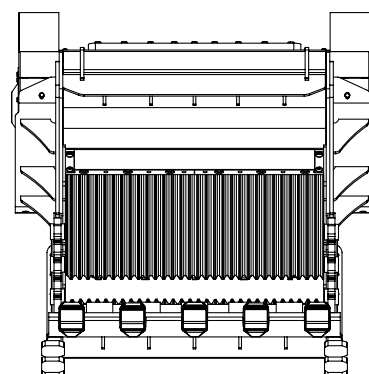

2090 mm

2065 mm



BF 150.10

Única de su clase por el tamaño y rendimiento, la BF150.10 es la trituradora más grande en el mundo. Ideal para aplicaciones en canteras, en la minería y en las obras muy grandes, garantiza altos rendimientos en términos de producción y eficiencia. No teme las comparaciones y se impone como maquinaria esencial para la trituración primaria de materiales de desecho en las canteras, reciclado para la reconstrucción de la superficie de la carretera o la venta.

ACCESORIOS

KIT DE RECAMBIOS
ENGANCHE FIJO
CONTADOR DE HORAS
24 MESES DE GARANTÍA

ÁREAS DE APLICACIÓN

RECICLAJE
OBRAS URBANAS GRANDES
CANTERAS
MINAS
DEMOLICIONES

CARACTERÍSTICAS TÉCNICAS

MÁQUINA OPERADORA	CAPACIDAD DE CARGA	TAMAÑO DE LA BOCA DE ENTRADA	ADJUSTE TRITURADORA EN SALIDA	DIMENSIONES
 ≥ 70 Ton	2,30 m ³	L 1450 H 700 mm	≥ 100 ≤ 200 mm	3560 x 2090 H 2065mm
CAUDAL MÍNIMO DE ACEITE (L/MIN)	PRESIÓN MÍNIMA	CONTRAPRESIÓN MÁXIMA	PESO	PRODUCCIÓN MÁXIMA
380 l/min.	230 bar	10 bar	10,50 Ton	120 m ³ /h