

MB-C50 S2

“El milagro pequeño de casa MB”

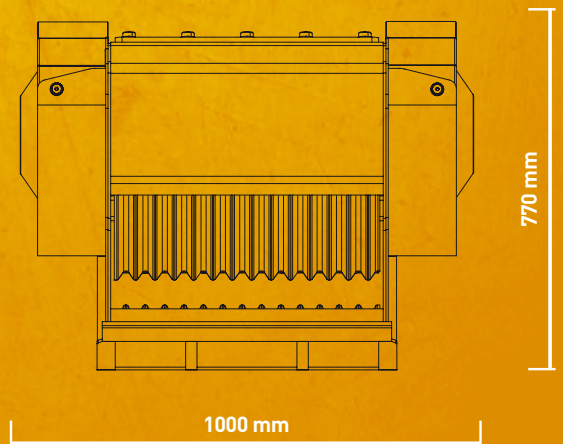

COMPANY WITH
QUALITY SYSTEM
CERTIFIED BY D V
= ISO 9001 =

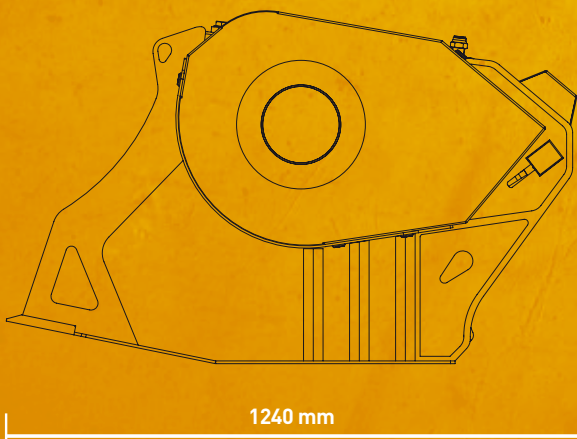

Company Certification
= UNI EN ISO 14001:2004 =
IN PROGRESS

“El milagro pequeño de casa MB”

Pequeña, manejable y extremadamente compacta es la más pequeña de la gama de cucharas trituradoras firmadas MB. Con un peso inferior a una tonelada está diseñado para trabajar con excavadoras a partir de 4 toneladas, para pequeños trabajos de trituración en obras viales, obras hidráulicas y de albañilería.

Gracias a sus características en términos de tamaño y peso reducido resulta ser particularmente útil en las pequeñas demoliciones de construcción y en el sector de la jardinería, incluso en zonas muy restringidas de trabajo, lo que garantiza un alto rendimiento, produciendo hasta 10 m³/h y con resultados del más alto nivel, una característica común en toda la gama de las cucharas trituradoras MB.



ÁREAS DE APLICACIÓN

DEMOLICIONES
OBRAS VIALES
RECICLAJE
EXCAVACIONES



CARACTERÍSTICAS TÉCNICAS

EXCAVADORA ACONSEJADA	CAPACIDAD DE CARGA	TAMAÑO DE LA BOCA	AJUSTE DE LA CUCHARA EN SALIDA	DIMENSIONES
≥ 4 Ton	0,15 m ³	L 540 H 250 mm	≥ 15 mm ≤ 60 mm	1240 x 1000 H 770 mm
CAPACIDAD DEL ACEITE	PRESIÓN	CONTRAPRESIÓN	PESO	PRODUCCIÓN MÁXIMA
90 l	200 bar	10 bar	0,75 Ton	10 m ³ /h

ACCESORIOS

KIT RECAMBIOS ACONSEJADOS	ENGANCHE FIJO	ENGANCHE RÁPIDO HEMBRA	ELECTROIMÁN	KIT NEBULIZADOR
BF5000010	FC5000000	BF5000000	-	KNMB00S
				24 MESES DE GARANTÍA
				WA245000